

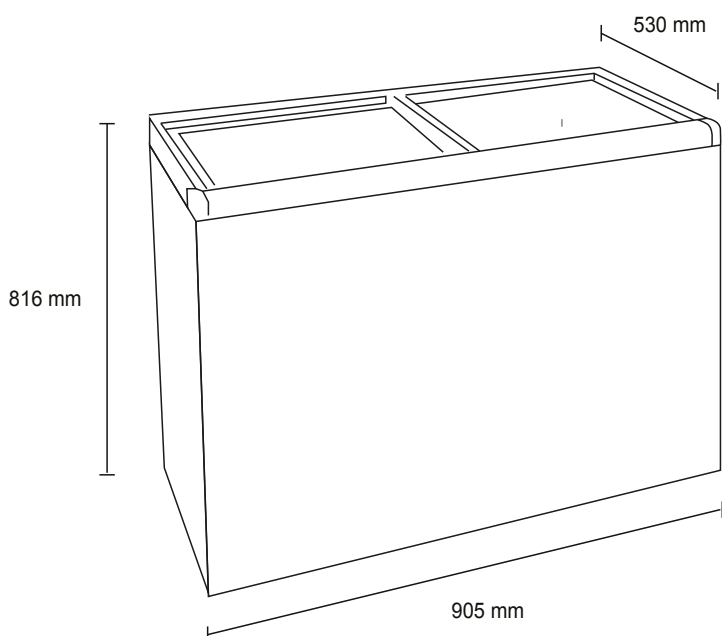

SG

Line·Chef® JSV
CHILE

Conservadora DUAL Tapa de Vidrio CTV-210



Especificaciones Técnicas

Modelo: CTV-210

Frente: 905 mm

Ancho: 530 mm

Altura: 816 mm

Capacidad: 210 Lts

Canastillos: 1

Frío: Estático

Voltaje: 220 v / 50 Hz

Consumo: 250 W

Peso Neto: 62

Peso Bruto: 68

- Sistema de refrigeración por frío estático.
- Función DUAL: Congela y mantiene frescos los alimentos.
- Sistema ajustable de temperatura exterior por termostato.
- Puerta deslizable de vidrio templado antiempañable.
- Gabinete exterior de acero prepintado con pintura epóxica y protegido con Im.
- Aislación en poliuretano inyectado de alto impacto, libre CFC.
- Incluye llave para la seguridad de sus productos.
- Base de ruedas de doble giro intercambiables para un fácil traslado.
- Canastillos incluidos.
- Temperatura de trabajo +5°C a -18°C



SG Line Chef Chile Ltda.

www.sglinechef.cl - ventas@sglinechef.cl - Fono: 226215155 - 226213035